

WPUST POJEDYŃCZY ZE STUDNIĄ Ø500

WYKAZ MATERIAŁÓW

- 1 - wpust deszczowy WU - D 405-100 Kl. D -400
- 2 - kręgi bet. Kl. B-25 wys. 30 lub 50 cm
- 3 - pierścien żelbetowy d=62 cm z betonu Kl. B-20 stal zbroj. St0S
- 4 - płyta żelbet. d=62 cm z betonu Kl. B-15 stal zbroj. St0S
- 5 - płyta fundamentowa grubości 15 cm z bet. Kl. B-15
- 6 - warstwa wyrównawcza grubości 8 cm z betonu Kl. B-15
- 7 - podsypka z tłucznia lub żwiru grubości 7 cm po zagęszczeniu
- 8 - podparcie płyty i pierścienia - warstwa chudego betonu Kl. B-7,5
- 9 - rura kanalizacyjna z PVC d=200 mm
- 10 - przejście szczelne przez ścianę studni dla rury PVC d=200 mm
- 11 - zaprawa cementowa M-12

wymiary podano w cm

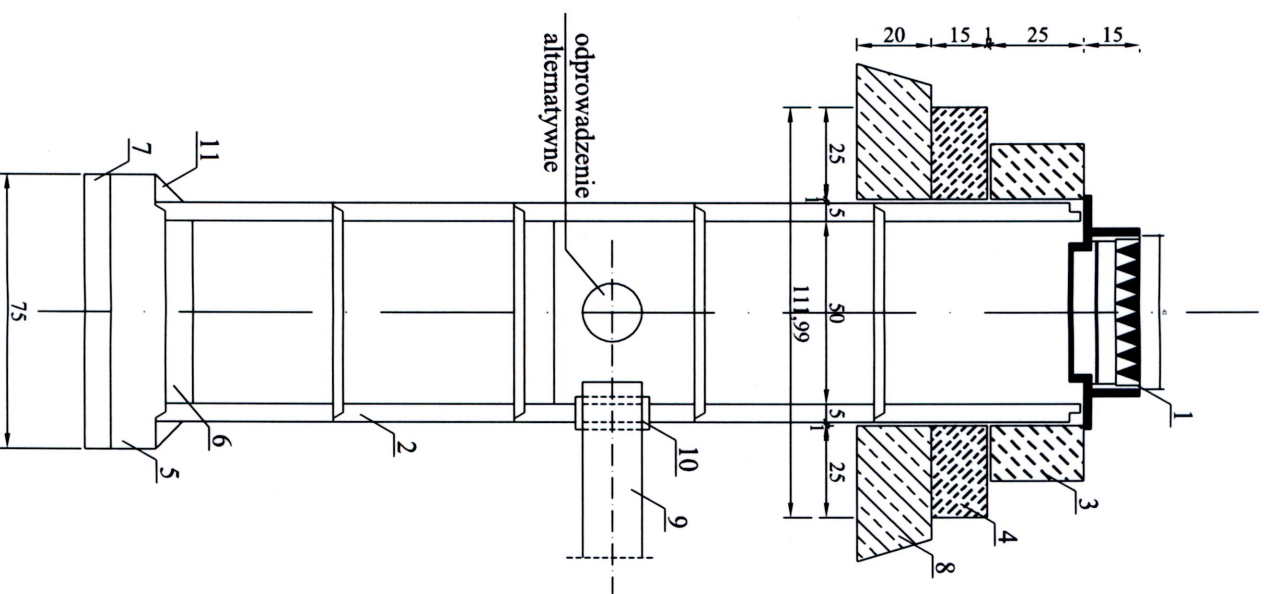

NR WPUSTU	RZ. TERENU / RZ. DNA
WP1	408,80/407,60
WP2	408,80/407,60
WP3	408,31/406,61
WP4	408,38/407,18
WP5	407,51/406,31
WP6	407,51/406,31
WP7	407,28/405,80
WP8	407,28/405,85
WP9	407,16/405,96
WP10	407,15/405,95
WP11	407,23/406,03
WP12	407,31/406,11
WP13	406,95/405,75
WP14	406,93/405,73
WP15	406,80/405,60
WP16	406,80/404,50
WP17	406,80/403,97
WP18	406,63/405,43
WP19	406,63/405,43
WP20	406,55/405,35
WP21	406,55/405,35
WP22	405,36/403,50
WP23	405,25/402,50
WP24	405,11/404,61
WP25	405,11/404,61
WP26	404,87/403,67
WP27	404,87/403,67
WP28	404,88/403,29

Zadanie			
PRZEBUDOWA DRUGI POWIATOWEJ NR 3312D OD SKRZYŻOWANIA Z DROGĄ WOJEWODZKĄ NR 381 W NOWEJ RUDZIE SŁUPCU DO SKRZYŻOWANIA Z DROGĄ WOJEWODZKĄ NR 386 W ŚCINAWCE ŚREDNIEJ			
Stadium			
PROJEKT WYKONAWCZY			
Inwestor			
Zarząd Dróg Powiatowych w Kłodzku			
ul. Objazdowa 20, 57-300 Kłodzko			
Biuro projektów			
Proway Zbigniew Kowalski			
ul. A. Vivaldiego 56/3			
52-129 Wrocław			
Telefon: 697 917 251			
e-mail: proway@wp.pl			
Projektant / mgr inż. RENEUSZ BORS	Data 08.2009	nr uprawnień / 63/DOŚ/02	branża BRANŻA KD
Sprawdzący / mgr inż. ROBERT FLIS			
Nazwa rysunku: KANALIZACJA DESZCZOWA WPUST POJEDYŃCZY ZE STUDNIĄ		Numer rysunku: 3	